

INSTRUKCJA OBSŁUGI

TABLICA WYNIKÓW SPORTOWYCH STEROWANA PILOTEM



1. ELEMENTY SKŁADOWE I PODŁĄCZENIE URZĄDZENIA

2. USTAWIENIA WSTĘPNE

2.1. Stan początkowy - oznaczenie pilota

2.2. Ustawienia czasu rzeczywistego

A. Ustawienie zegara

B. Ustawienie daty

3. OBSŁUGA TABLICY W TRYBIE GRY

3.1. Ustawienie trybu pracy tablicy w czasie gry

A. Ustawienie czasu w górę

B. Ustawienie czasu w dół

3.2. Ustawienie zegara 14 i 24 sekund

3.3. Ustawienie wyników gry

3.4. Ustawienie stanu setów

3.5. Ustawienie trybu sygnału dźwiękowego (syreny)

3.6. Kasowanie wskazań / zakończenie gry

1. ELEMENTY SKŁADOWE I PODŁĄCZENIE URZĄDZENIA:

W skład zestawu wchodzi: tablica-wyświetlacz, pilot do sterowania tablicą, przewód umożliwiający podpięcie do źródła zasilania, syrena. Tablica po podłączeniu do prądu znajduje się w stanie spoczynku. Aby przejść do ustawienia poszczególnych parametrów należy postępować zgodnie z poniższymi zaleceniami.

2. USTAWIENIA WSTĘPNE:

2.1. Stan początkowy - oznaczenie pilota

Pilot w zestawie umożliwia sterowanie tablicą. Poniżej oznaczenie przycisków w stanie początkowym.

- ① wejście do gry bez pomiaru czasu gry (zegar - czas rzeczywisty)
- ② wejście do gry z pomiarem czasu gry (z parametrami ostatnio ustawionymi - przycisk nr 6)
- ①+④ test: zapal cyfry
- ②+③ test: zgaś cyfry
- ⑤ wejście do ustawienia parametrów zegara
- ⑥ wejście do ustawienia parametrów gry
- ⑦ zatwierdź i wróć do stanu początkowego
- ⑧ załącz zegar (czas/data)
- ⑨ wyłącz zegar

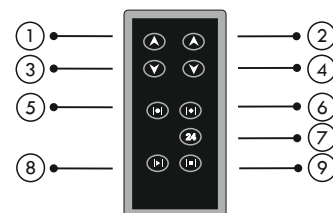

2.2. Ustawienie czasu rzeczywistego:

Opcja ta dostępna jest po skasowaniu wskazań lub odłączeniu i ponownym włączeniu zasilania. Aby dokonać edycji czasu rzeczywistego należy użyć przycisku nr 5. Godzinę zmieniamy za pomocą przycisków 1 (+) i 3 (-). Minuty zmieniamy za pomocą przycisków 2 (+) i 4 (-). W przypadku ustawienia daty dzień zmieniamy za pomocą przycisków 1 (+) i 3 (-), miesiąc ustawiamy przyciskami 2 (+) i 4 (-), natomiast rok zmieniamy za pomocą przycisków 5 (+) i 6 (-). Za każdym razem zmianę zatwierdzamy przyciskiem nr 7. Przycisk ten umożliwia również powrót do stanu początkowego.

B. Ustawienie zegara:

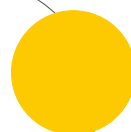

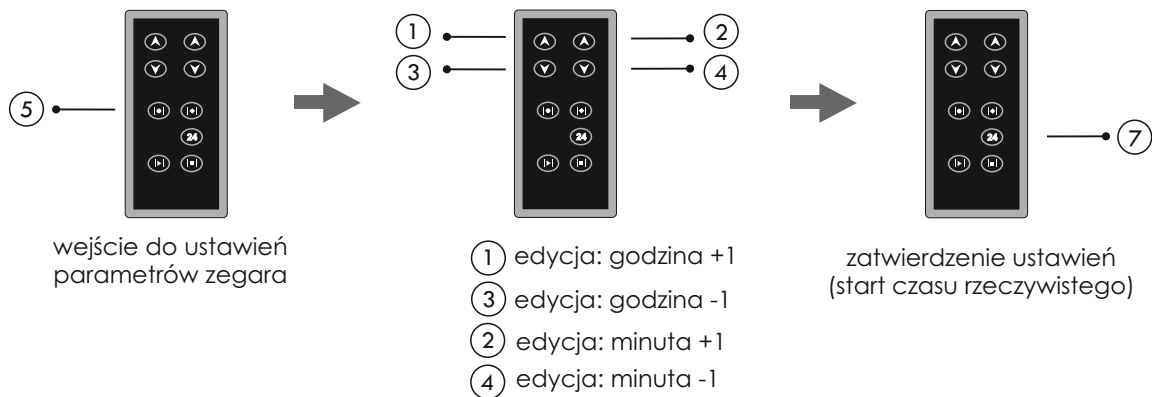

B. Ustawienie daty:

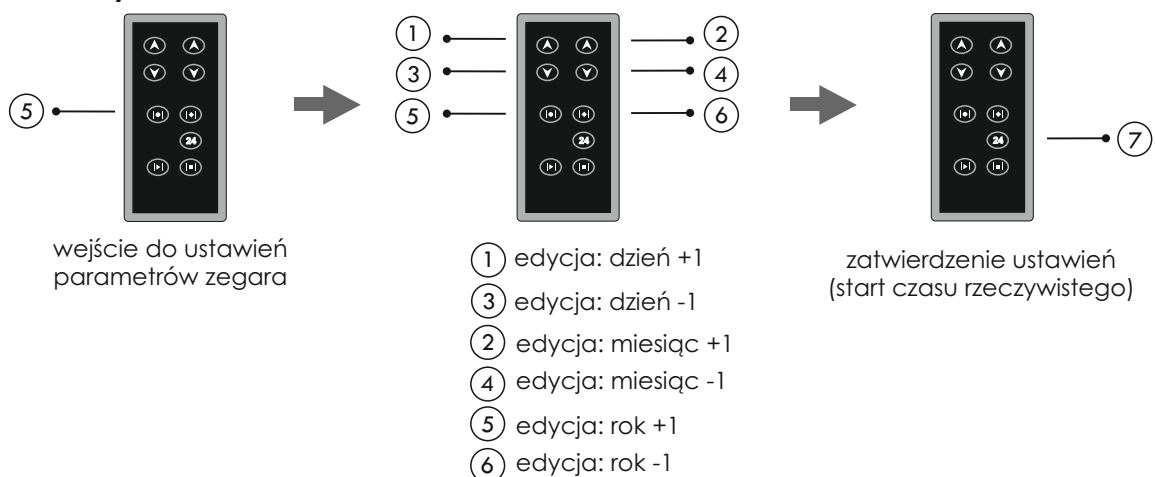

4. OBSŁUGA TABLICY W TRYBIE GRY:

4.1. Ustawienie trybu pracy tablicy w czasie gry:

Opcja ta dostępna jest po skasowaniu wskazań lub odłączeniu i ponownym włączeniu zasilania. Aby dokonać edycji czasu gry należy użyć przycisku nr 6. Istnieją dwie opcje czasu pomiaru gry:

A. odliczanie w górę, tj. od zera do ustawionego czasu ze stanu początkowego. Aby ustawić pomiar czasu w górę należy przejść ze stanu początkowego do ustawień parametrów gry - przycisk nr 6, a następnie użyć przycisku nr 1. Funkcja ta automatycznie blokuje obsługę zegara 24 sekund.

B. odliczanie w dół, tj. od ustawionego czasu do zera. Pomiar czasu w górę ustawiamy za pomocą przycisku nr 6, a następnie wybierając przycisk nr 3. Aby ustawić konkretny czas gry używamy w tym celu przycisków 2 (dodaje minuty) i 4 (odejmuje minuty)

Nasz wybór każdorazowo zatwierdzamy przyciskiem nr 7.

Start pomiaru czasu gry rozpoczynamy wciskając przycisk nr 5. Pomiar czasu zatrzymujemy za pomocą przycisku nr 6.

Aby wejść do gry z pomiarem czasu należy użyć przycisku nr 2.

A. Ustawienie czasu w górę

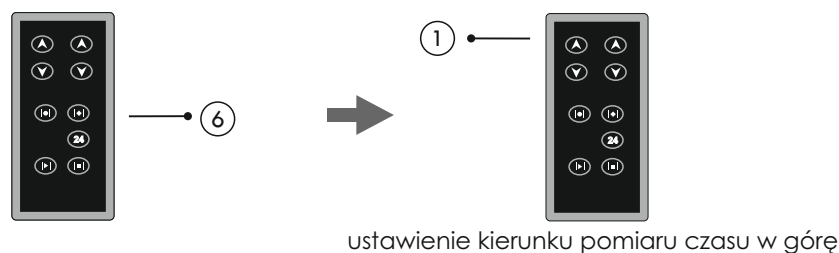

B. Ustawienie czasu w dół

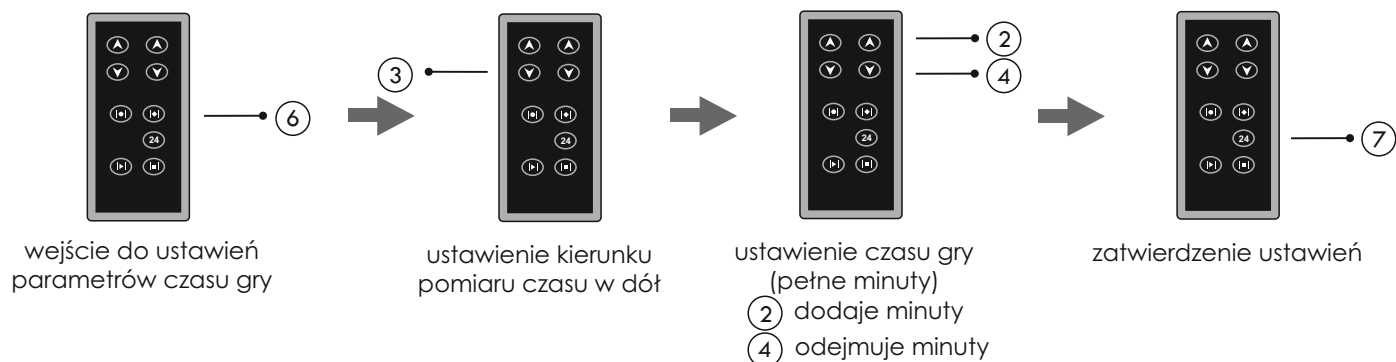

4.2. Ustawienie zegara 14 i 24 sekund (tylko w przypadku ustawienia czasu gry w dół):

Aby włączyć zegar 24 sekund należy ze stanu spoczynkowego przejść do ustawień parametrów czasu gry (przycisk nr 6), a następnie ustawić pomiar czasu w dół (przycisk nr 3). Po ustawieniu pożądanego parametru przechodzimy do stanu spoczynku (przycisk 3 i 4), a następnie wchodzimy w grę z pomiarem czasu (przycisk nr 2) i włączamy odliczanie czasu za pomocą przycisku nr 5. Włączenie obsługi wskaźnika 24 sekund odbywa się poprzez wciśnięcie przycisku nr 5. Aby załadować nowe 24 sekundy należy użyć przycisku nr 7. Start pomiaru 24 sekund umożliwia przycisk nr 8, zatrzymanie pomiaru 24 sekund następuje za pomocą wciśnięcia przycisku nr 9. W celu załadowania nowych 14 sekund należy użyć jednocześnie przycisków 1 i 7.

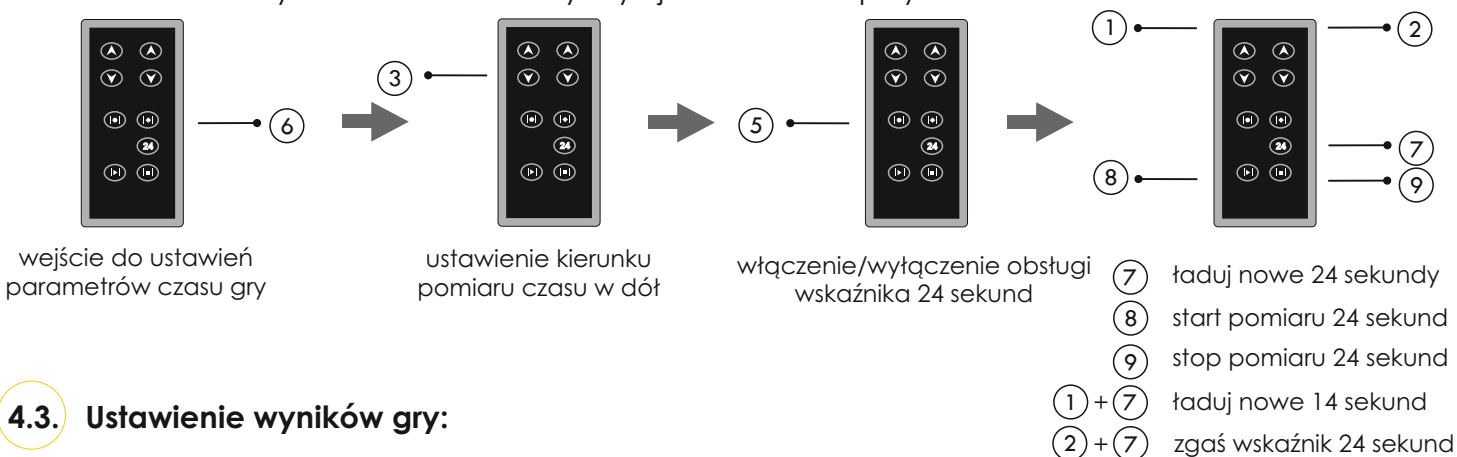

4.3. Ustawienie wyników gry:

Aby zmienić punktację należy przejść ze stanu spoczynkowego do gry bez pomiaru czasu (przycisk nr 1) lub z pomiarem czasu (przycisk nr 2), a następnie wybrać odpowiedni przycisk:

- zmiana punktów dla GOSPODARZY (wynik lewy) przycisk nr 1 dodaje punkty, przycisk nr 3 odejmuje punkty
- zmiana punktów dla GOŚCI (wynik prawy) przycisk nr 2 dodaje punkty, przycisk nr 4 odejmuje punkty.

Aby wyzerować stan pól wyników lewego i prawego na 0 : 0 należy wcisnąć jednocześnie przycisk 1 i 2.

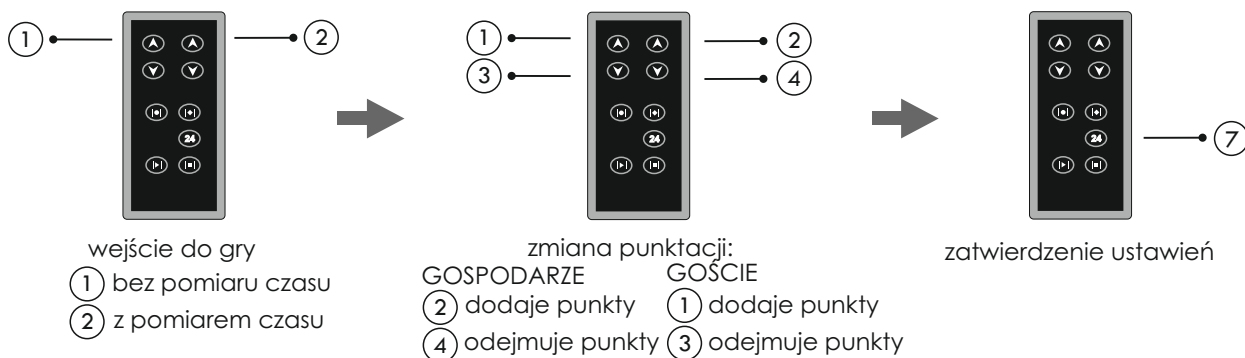

4.4. Ustawienie stanu setów:

Aby zmienić stan setów należy przejść ze stanu początkowego do gry bez pomiaru czasu (przycisk nr 1) lub z pomiarem czasu (przycisk nr 2), a następnie wybrać odpowiedni przycisk:

- zmiana stanu setów aktualnie rozgrywanych (set +1) - przycisk 1 i 4
- zmiana stanu setów (lewy set +1) - przycisk 1 i 3
- zmiana stanu setów (prawy set +1) - przycisk 2 i 4

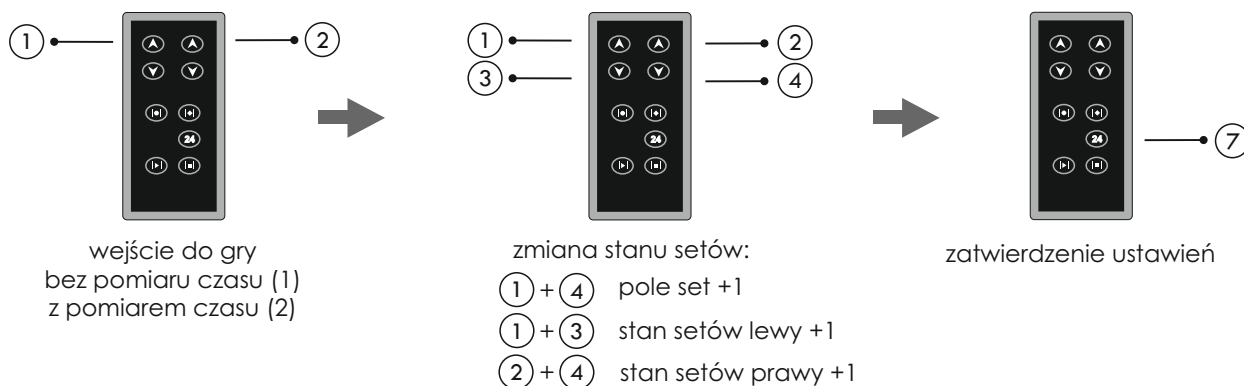

4.5. Ustawienie trybu sygnału dźwiękowego (syreny):

Aby ustawić sygnał dźwiękowy należy przejść ze stanu spoczynkowego do ustawień parametrów czasu gry - przycisk nr 6, a następnie wybrać odpowiedni przycisk:

- sygnał na koniec czasu gry i koniec 24 sekund - przycisk nr 1
- dodatkowy sygnał na stop czasu gry - przycisk nr 2
- dodatkowe sygnały na start i stop czasu gry - przycisk nr 3

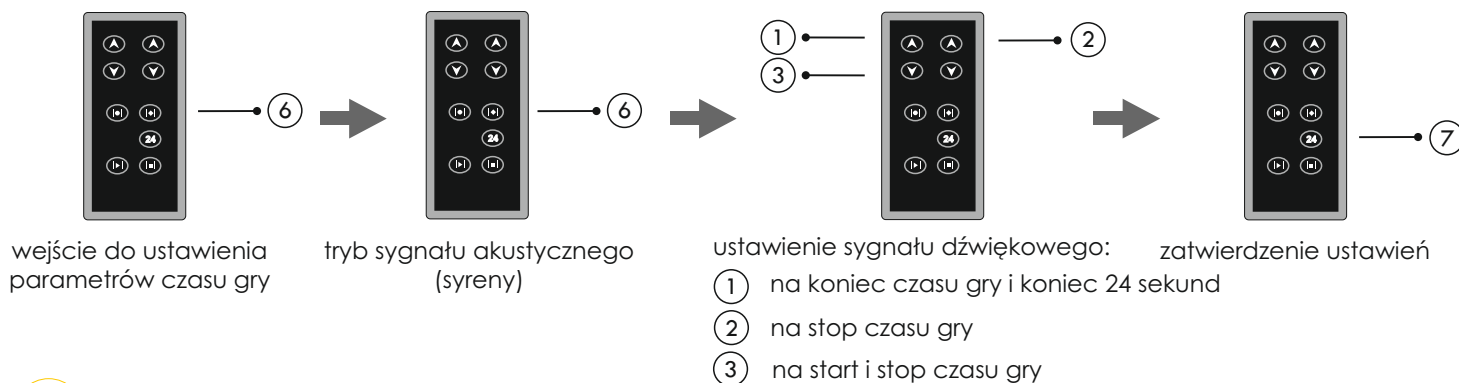

4.6. Kasowanie wskazań / zakończenie gry

Opcja ta umożliwia powrót do stanu początkowego. Wciskając jednocześnie przez 5 sekund przycisk nr 3 i 4 wracamy do stanu spoczynkowego. Akcja powoduje wygaszenie ekranu.

